

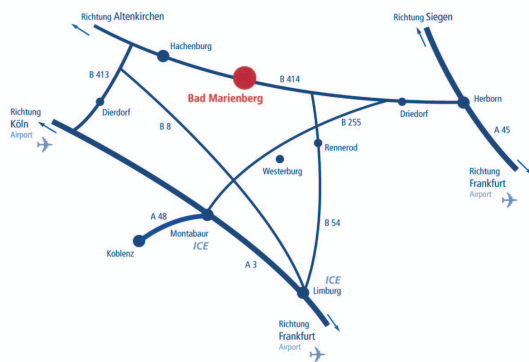

_Triturare_Trasportare_Vagliare_Separare_Stoccare

Tecnologia del trasporto



Vecoplan

sustainable technology

Vecoplan AG
Vor der Bitz 10
D-56470 Bad Marienberg

Tel.: +49 (0) 26 61.62 67-0
Fax: +49 (0) 26 61.62 67-70

pigozzo
rovigo

agente esclusivo per l'Italia:
PIGOZZO Francesco
via Casalveghe 51 - 45100 Concadirame (RO) Italy
T +39 0425 930511-2 F +39 0425 930503
www.pigozzo.it info@pigozzo.it

www.vecoplan.de

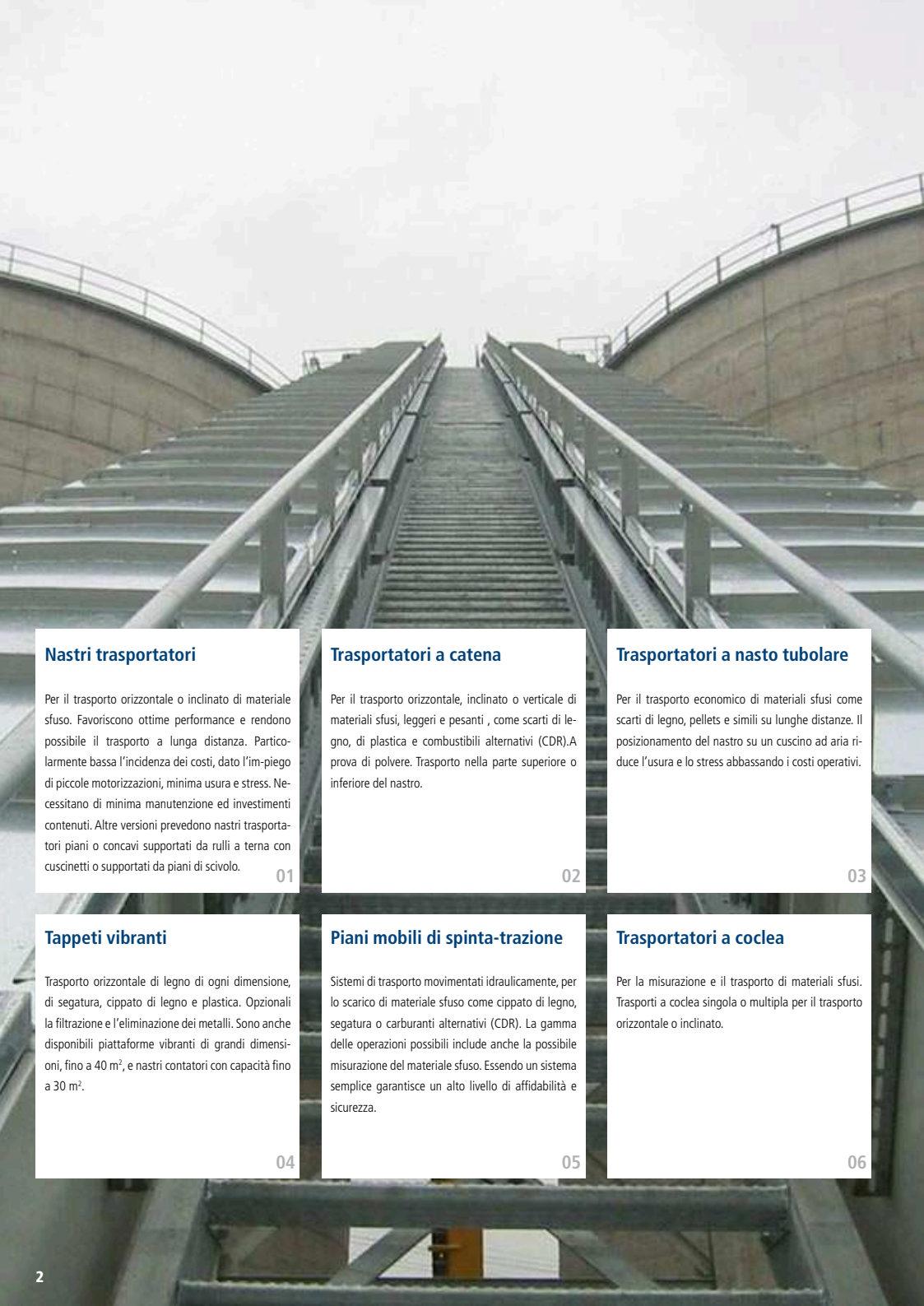

Nastri trasportatori

Per il trasporto orizzontale o inclinato di materiale sfuso. Favoriscono ottime performance e rendono possibile il trasporto a lunga distanza. Particolarmente bassa l'incidenza dei costi, dato l'impegno di piccole motorizzazioni, minima usura e stress. Necessitano di minima manutenzione ed investimenti contenuti. Altre versioni prevedono nastri trasportatori piani o concavi supportati da rulli a terna con cuscinetti o supportati da piani di scivolo.

01

Trasportatori a catena

Per il trasporto orizzontale, inclinato o verticale di materiali sfusi, leggeri e pesanti, come scarti di legno, di plastica e combustibili alternativi (CDR). A prova di polvere. Trasporto nella parte superiore o inferiore del nastro.

02

Trasportatori a nastro tubolare

Per il trasporto economico di materiali sfusi come scarti di legno, pellets e simili su lunghe distanze. Il posizionamento del nastro su un cuscino ad aria riduce l'usura e lo stress abbassando i costi operativi.

03

Tappeti vibranti

Trasporto orizzontale di legno di ogni dimensione, di segatura, cippato di legno e plastica. Opzionali la filtrazione e l'eliminazione dei metalli. Sono anche disponibili piattaforme vibranti di grandi dimensioni, fino a 40 m², e nastri contatori con capacità fino a 30 m².

04

Piani mobili di spinta-trazione

Sistemi di trasporto movimentati idraulicamente, per lo scarico di materiale sfuso come cippato di legno, segatura o carburanti alternativi (CDR). La gamma delle operazioni possibili include anche la possibile misurazione del materiale sfuso. Essendo un sistema semplice garantisce un alto livello di affidabilità e sicurezza.

05

Trasportatori a coclea

Per la misurazione e il trasporto di materiali sfusi. Trasporti a coclea singola o multipla per il trasporto orizzontale o inclinato.

06

Performance in evidenza

VECOPLAN: Sistemi di trasporto per il miglior rapporto prezzo-qualità

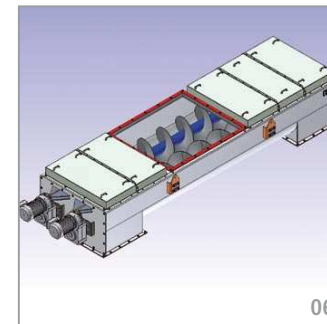
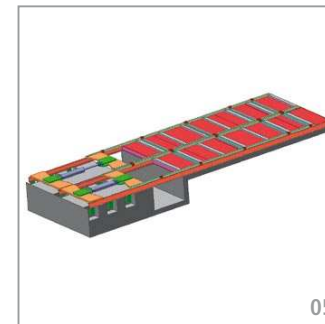
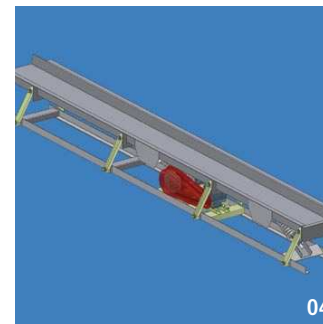
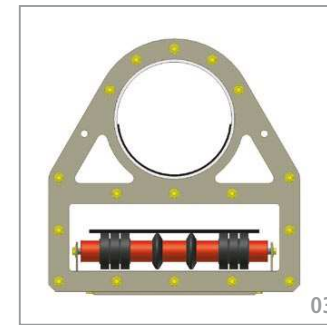
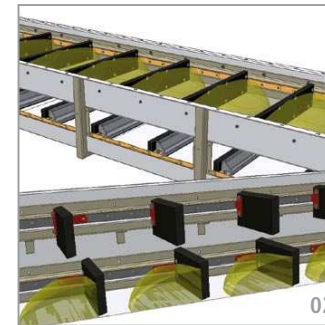
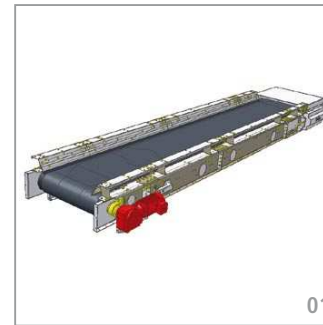

Sistemi di trasporto personalizzati su larga scala o per piccoli spazi

Progettiamo, realizziamo ed installiamo progetti di ogni dimensione



01



02



03

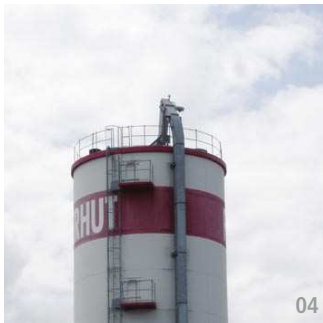

04



05



06

Nastro trasportatore

Con listelli in gomma per superare anche pendenze oltre 18°.

01

Trasportatore a catena

Trasporto di segatura con catena superiore.

02

Carico containers

Carico containers con l'utilizzo di trasportatori a catena.

03

Trasportatori verticali

Trasportatore a catena verticale per carico silos.

04

Trasportatore a catena di distribuzione

Riempimento uniforme di aree aperte con l'utilizzo di trasportatori a catena realizzati con serrande multiple.

05

Doppio trasportatore a coclea

Trasportatore con doppia spirale.

06

Soluzioni personalizzate basate su concetti modulari

La tecnologia di trasporto VECOPLAN utilizzata per la gestione di scarti di segheria

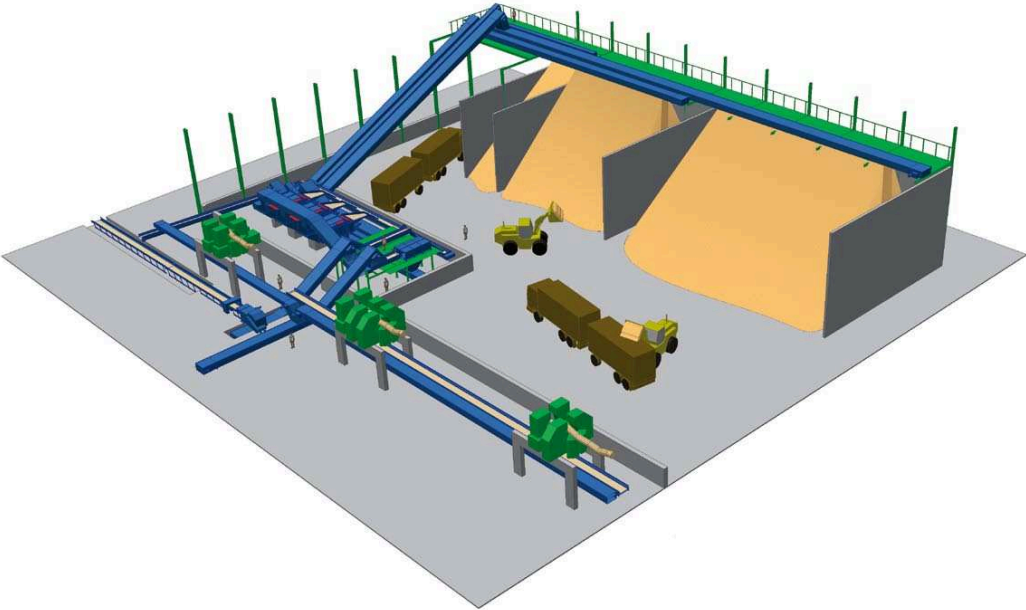

La tecnologia di trasporto VECOPLAN utilizzata nei sistemi di produzione CDR

